

Научная статья
УДК 336.143
<https://doi.org/10.24143/2073-5537-2022-4-59-69>
EDN YABNOI

Финансирование сферы культуры в аспекте реализации государственной культурной политики: аналитический обзор

Владимир Владимирович Матвеев

*Орловский государственный институт культуры,
Орел, Россия, rector@ogik.ru*

Аннотация. Проведена оценка финансового обеспечения сферы культуры в Российской Федерации в разрезе источников финансирования, а также по видам проектов и программ. Несмотря на произошедшие за последние годы серьезные преобразования в сфере финансирования отрасли культуры, включающие утверждение и реализацию национального проекта, федеральных и региональных программ, отрасль культуры по-прежнему в значительной степени нуждается в дополнительном финансировании. Проанализированы объемы и структура финансирования сферы культуры, источники финансирования. Исследована процедура финансирования сферы культуры как элемент государственной культурной политики. Установлено, что доля затрат на содержание исследуемой сферы в ВВП очень низка; удельный вес зданий, находящихся в неудовлетворительном состоянии, значителен; доля расходов федерального бюджета на сферу культуры остается одной из самых низких среди всех отраслей экономики. Сделаны выводы о том, что сложившаяся система государственного финансирования сферы культуры в РФ недостаточно эффективна и требует совершенствования. К настоящему времени в мире накоплен значительный опыт использования различных источников и инструментов привлечения денежных средств в сферу культуры. Отмечено, что в сфере культуры РФ по-прежнему преобладает бюджетное финансирование, которое не покрывает в достаточной степени потребности учреждений и организаций. Актуальным становится развитие внебюджетных форм финансирования деятельности, одной из которых является краудфандинг. Систематизированы составляющие успешной краудфандинговой платформы.

Ключевые слова: государственная культурная политика, сфера культуры, источники финансирования, государственная программа, национальный проект, краудфандинг

Для цитирования: *Матвеев В. В.* Финансирование сферы культуры в аспекте реализации государственной культурной политики: аналитический обзор // *Вестник Астраханского государственного технического университета. Серия: Экономика.* 2022. № 4. С. 59–69. <https://doi.org/10.24143/2073-5537-2022-4-59-69>. EDN YABNOI.

Original article

Financing cultural sector in aspect of implementing state cultural policy: analytical review

Vladimir V. Matveev

*Orel State Institute of Culture,
Orel, Russia, rector@ogik.ru*

Abstract. The article focuses on the assessment of the financial support of the cultural sector in the Russian Federation in the context of funding sources, as well as of the types of projects and programs. Despite the serious transformations that have taken place in financing the cultural sector in recent years and include the approval and implementation of the national project, federal and regional programs, the cultural sector still largely needs additional funding. The volumes and structure of financing of the cultural sphere and sources of financing are analyzed. The procedure of financing the cultural sphere as an element of the state cultural policy has been studied. It has been inferred that the share of expenses for the maintenance of the studied sphere in GDP is very low; the share of buildings in unsatisfactory condition is significant; The share of federal budget spending on culture remains one of the lowest among all sectors of the economy. Conclusions are drawn that the system of state financing of the cultural sphere in the Russian Federation is not effective enough and needs to be improved. To date, the world has accumulated a significant experience in using various sources and tools to raise funds in the field of culture. It is noted that in the cultural sector of the Russian Federation budget financing still prevails, which does not adequately cover the needs of institutions and or-

ganizations. The development of non-budgetary forms of financing activities, one of which is crowdfunding, is becoming relevant. The components of a successful crowdfunding platform are systematized

Keywords: state cultural policy, sphere of culture, funding sources, state program, national project, crowdfunding

For citation: Matveev V. V. Financing cultural sector in aspect of implementing state cultural policy: analytical review. *Vestnik of Astrakhan State Technical University. Series: Economics.* 2022;4:59-69. (In Russ.). <https://doi.org/10.24143/2073-5537-2022-4-59-69>. EDN YABNOI.

Введение

Сфера культуры, являясь некоммерческим сектором экономики, выступая в роли создателя духовных и нравственных благ в обществе, с позиции финансирования деятельности является специфическим видом экономической деятельности. Несмотря на то, что к настоящему времени сложилась многоканальная система финансирования данной отрасли, большое количество учреждений культуры не имеют собственных источников дохода или их величина незначительна, ввиду чего роль бюджетного субсидирования по-прежнему велика.

Общая характеристика сферы культуры

В Советском Союзе все учреждения культуры финансировались государством и находились в его ведении. Государство принимало на себя все расходы, связанные с их деятельностью. В 90-е гг. XX в.

произошло сокращение финансирования сферы культуры, ввиду чего учреждения вынуждены были заняться коммерческой деятельностью. По мере этого и контроль государства над деятельностью учреждений и организаций сферы культуры стал ослабевать [1]. Учреждения культуры стали подведомственны не только Министерству культуры Российской Федерации. В табл. 1 представлен анализ подведомственной подчиненности учреждений культуры. 20,7 % всех учреждений культурно-досугового типа Центрального федерального округа относятся к ведению Министерства культуры РФ, 0,74 % от их общего количества находятся в ведении некоммерческих организаций, коммерческих организаций, других министерств. Большая часть учреждений по-прежнему зависит от бюджетного субсидирования.

Таблица 1

Table 1

**Подведомственная структура культурно-досуговых учреждений в 2021 г.
 Subordinate structure of cultural and leisure institutions in 2021**

Федеральный округ РФ	В ведении Министерства культуры России	Прочая подчиненность
	В % к общему количеству	
Центральный	20,7	0,74
Северо-Западный	6,2	0,11
Южный	9,4	0,43
Северо-Кавказский	5,0	0,005
Приволжский	27,7	0,14
Уральский	7,2	0,11
Сибирский	15,2	0,05
Дальневосточный	6,8	0,10

Основной удельный вес в структуре учреждений культуры занимают бюджетные (подведомственные Министерству культуры РФ) [2]. Их деятельность осуществляется на основании государственного или муниципального задания (Федеральный закон № 7-ФЗ от 12.01.1996 «О некоммерческих организациях»). Для выполнения задания учредитель определяет конкретному бюджетному учреждению размер субсидии на финансовый год. Объем финансирования выполнения бюджетным учреждением государственного задания определен Постановлением Правительства РФ от 26.06.2015 № 640 «О порядке формирования государственного задания на оказание государствен-

ных услуг (выполнение работ) в отношении федеральных государственных учреждений и финансового обеспечения выполнения государственного задания» и зависит от установленных нормативов на оказание конкретной услуги.

Динамика изменения количества культурно-досуговых учреждений систематизирована в табл. 2. Несмотря на разработанные в последние годы федеральные и региональные программы, направленные на развитие сферы культуры, прирост их количества произошел в двух федеральных округах – Дальневосточном и Северо-Западном. Данный факт свидетельствует о недостаточно эффективной политике финансирования сферы культуры.

Динамика количества учреждений культуры в 2016–2021 гг.

Dynamics of the number of cultural institutions in 2016-2021

Федеральный округ	2016 г.	2017 г.	2018 г.	2019 г.	2020 г.	2021 г.	Темп роста, %
Центральный	9 134	9 026	8 916	8 851	8 758	8 717	96,6
В том числе Орловская область	320	314	274	267	271	266	84,7
Северо-Западный	2 194	2 565	2 551	2 602	2 607	2 610	101,8
Южный	4 263	4 246	4 090	4 068	4 018	3 983	93,8
Северо-Кавказский	2 185	2 166	2 135	2 135	2 144	2 128	98,2
Приволжский	12 224	12 124	11 951	11 819	11 729	11 696	96,5
Уральский	3 125	3 069	3 052	3 111	3 082	3 052	99,4
Сибирский	5 934	7 034	6 552	6 525	6 459	6 425	91,3
Дальневосточный	1 748	1 785	2 837	2 835	2 830	2 849	159,6
Всего	40 807	42 015	42 084	41 946	41 627	41 460	98,7

Согласно Постановлению Правительства РФ от 26.06.1995 № 609 «Об утверждении Положения об основах хозяйственной деятельности и финансирования организаций культуры и искусства» в дея-

тельности учреждений культуры России выделяются несколько источников финансирования их деятельности (рис. 1).

Источники финансирования	бюджетные ассигнования и другие поступления от учредителя;
	доходы от платных форм культурной деятельности;
	платежи за оказание услуг по договорам с юридическими и физическими лицами;
	добровольные пожертвования, субсидии, средства, полученные по завещаниям;
	кредиты банков и иных кредитных учреждений;
	другие доходы и поступления в соответствии с законодательством РФ

Рис. 1. Состав финансовых ресурсов учреждений культуры

Fig. 1. Composition of financial resources of cultural institutions

Все перечисленные источники финансирования деятельности реализуются в сфере культуры, как и в товаропроизводящих отраслях экономики. Однако учреждения культуры в наибольшей степени зависимы от бюджетных ассигнований и в меньшей – от привлекаемых внешних финансовых средств [3].

Исследование финансовой составляющей государственной культурной политики

Динамика структуры федерального бюджета в разрезе направлений расходования средств свидетельствует о том, что несмотря на увеличение расходов на финансирование сферы культуры и кинематографии в абсолютном выражении, доля отчислений на нее в общем объеме расходов федерального бюджета остается незначительной – 0,7–0,8 % (табл. 3).

Оценка расходов федерального бюджета в разрезе направлений его расходования, %*

Estimation of federal budget expenditures in the context of its spendings, %

Раздел федерального бюджета	2017 г.	2018 г.	2019 г.	2020 г.	2021 г.	Отклонения (+, -)
Общегосударственные вопросы	7,3	7,7	7,5	6,3	7,6	0,3
Национальная оборона	7,6	7,1	6,7	5,6	6,8	-0,8
Национальная безопасность и правоохранительная деятельность	10,0	10,2	9,7	8,1	9,4	-0,5
Национальная экономика	16,4	16,1	17,7	15,7	24,2	7,8
Жилищно-коммунальное хозяйство	0,9	1,1	1,8	1,9	3,4	2,5
Охрана окружающей среды	0,7	0,8	1,3	1,4	2,3	1,6
Образование	4,4	5,0	5,3	4,8	5,9	1,6
Культура, кинематография	0,7	0,7	0,8	0,7	0,8	0,2
Здравоохранение	3,1	3,7	4,5	6,8	8,3	5,1
Социальная политика	36,7	32,9	31,9	36,2	17,8	-18,9
Физическая культура и спорт	0,7	0,5	0,5	0,4	0,4	-0,3
Средства массовой информации	0,6	0,6	0,7	0,6	0,6	0,0
Обслуживание государственного и муниципального долга	5,2	5,8	4,8	4,1	6,2	1,0
Межбюджетные трансферты общего характера бюджетам бюджетной системы РФ	5,8	7,9	6,6	7,3	6,3	0,5

*Составлено по [4].

Исполнение федерального бюджета по подразделу «Культура» раздела бюджетной классификации 08 «Культура, кинематография» проанализировано в аналитической табл. 4 (расходы на финанси-

рование образования в сфере культуры (код 07) не учтены. Уровень исполнения расходов федерального бюджета в течение 2017–2022 гг. составляет менее 100 %, а в 2018–2019 гг. – менее 90 %.

Оценка исполнения федерального бюджета по подразделу «Культура»*

Evaluation of the execution of the federal budget for the subsection "Culture"

Период	Утверждено, млрд руб.	Исполнено, млрд руб.	Степень выполнения, %
2021 г.	143,6	132,3	92,13
2020 г.	136,3	127,9	93,86
2019 г.	119,9	103,0	85,87
2018 г.	98,7	81,1	82,14
2017 г.	84,7	76,2	90,02

*Составлено по [5].

Стратегическим документом, определяющим направления модернизации отрасли культуры, объемы финансирования мероприятий, стала госу-

дарственная программа «Развитие культуры», первый этап реализации которой длился с 2013 по 2021 г. (табл. 5).

Оценка степени достижения мероприятий в рамках государственной программы «Развитие культуры»*
Estimating the achievements of activities within the framework of the state program “Development of Culture”

Matveev V. V. Financing cultural sector in aspect of implementing state cultural policy: analytical review

Подпрограмма	2021 г.			2020 г.			2019 г.			2018 г.			2017 г.		
	Утверждено, млрд руб.	Исполнено, млрд руб.	Степень выполнения, %	Утверждено, млрд руб.	Исполнено, млрд руб.	Степень выполнения, %	Утверждено, млрд руб.	Исполнено, млрд руб.	Степень выполнения, %	Утверждено, млрд руб.	Исполнено, млрд руб.	Степень выполнения, %	Утверждено, млрд руб.	Исполнено, млрд руб.	Степень выполнения, %
Наследие	64,9	56,1	86,5	65,7	59,9	91,3	54,6	43,6	79,8	31,4	28,7	91,3	32,8	30,3	92,5
Искусство	66,7	64,4	96,6	66,2	63,9	96,6	66,1	61,2	92,6	38,7	38,5	99,3	36,2	35,7	98,6
Обеспечение условий реализации программы	18,3	18,2	99,4	13,5	13,4	99,3	13,4	13,1	98,2	8,2	7,8	94,8	7,8	7,1	91,7
Туризм	–	–	–	–	–	–	7,0	5,7	80,2	0,8	0,5	62,6	0,8	0,8	99,3
Всего по программе	150	139	92,5	145	137	94,5	141	124	87,6	107	89,1	83,1	98,8	90,2	91,3

*Составлено по [5].

Во всех представленных в аналитической табл. 5 периодах реализации государственной программы имеет место невыполнение запланированных значений показателей. Причинами сложившейся ситуации могут быть некачественное планирование либо отсутствие требуемого контроля за выполнением предусмотренных планом мероприятий и расходованием финансовых ресурсов [6].

Министерство культуры РФ в рамках разработки государственной культурной политики использует программно-целевой подход. С 2019 г. он реализуется посредством исполнения программных

мероприятий национального проекта «Культура» (продолжительность – 6 лет). В нем излагается приоритетное направление государственной культурной политики страны. Программно-целевой подход бюджетирования сферы культуры заключается в финансировании конкретных федеральных программ и мероприятий, предусмотренных национальным проектом «Культура». Начиная с 2019 г. на осуществление предусмотренных национальным проектом направлений предполагается увеличение расходов федерального бюджета с 16 млрд в 2019 г. до 25 млрд руб. в 2024 г. (рис. 2).



Рис. 2. Объем финансирования сферы культуры в рамках реализации национального проекта «Культура» [5]

Fig. 2. Amount of funding for the cultural sphere in the framework of realizing the national project “Culture” [5]

Национальный проект «Культура» подразумевает мероприятия трех федеральных проектов:

1. Обеспечение качественно нового уровня развития инфраструктуры культуры («Культурная среда»).
2. Создание условий для реализации творческого потенциала нации («Творческие люди»).

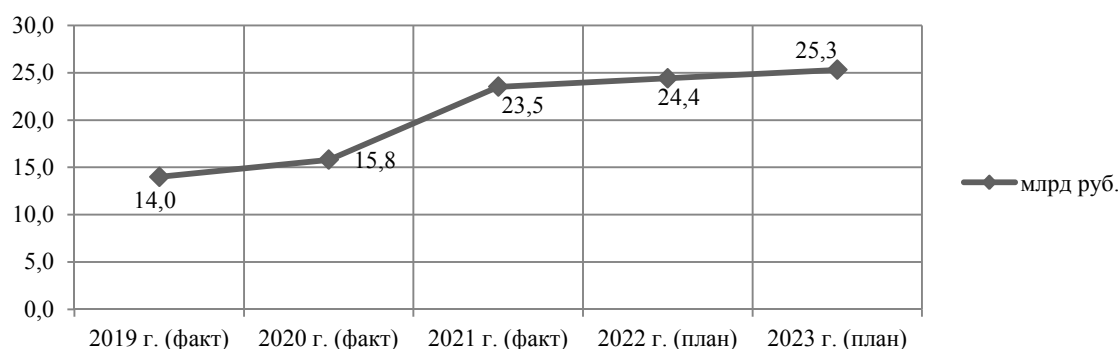
3. Цифровизация услуг и формирование информационного пространства в сфере культуры («Цифровая культура»).

Аналитика по объемам финансирования сферы культуры в разрезе указанных федеральных проектов представлена в табл. 6.

Таблица 6

Table 6

Оценка степени выполнения федеральных проектов в рамках реализации национального проекта «Культура»*

Estimating the implementation of federal projects in the framework of realizing the national project “Culture”

Федеральный проект	2019 г.			2020 г.			2021 г.			2022 г.	2023 г.
	Утверждено, млрд руб.	Исполнено, млрд руб.	Выполнение, %	Утверждено, млрд руб.	Исполнено, млрд руб.	Выполнение, %	Утверждено, млрд руб.	Исполнено, млрд руб.	Выполнение, %	План	План
«Культурная среда»	9,119	8,982	98,5	10,091	9,843	97,5	16,488	16,201	98,3	17,5	17,9
«Творческие люди»	3,872	3,872	100,0	2,675	2,675	100,0	3,297	3,293	99,9	3,0	3,5
«Цифровая культура»	1,180	1,180	100,0	3,313	3,313	100,0	3,957	3,957	100,0	4,0	4,0

*Составлено по [5].

На протяжении исследуемого периода наблюдается неисполнение расходов на мероприятия федерального проекта «Культурная среда». Среди них – отсутствие запланированных расходов в виде капитальных вложений в объекты государственной (муниципальной) собственности, а также неисполнение расходов по направлению «Создание центров культурного развития в городах с числом жи-

телей до 300 тысяч человек». Последнее мероприятие перенесено на 2022–2024 гг. Строительство первых 2-х центров культурного развития перенесено на 2022 г., 3 центра планируется открыть в 2023 г. и 33 центра – в 2024 г.

Динамика общего объема финансирования учреждений культуры и в разрезе бюджетных ассигнований наглядно продемонстрирована на рис. 3.



Рис. 3. Динамика объемов финансирования сферы культуры [5]

Fig. 3. Dynamics of funding ranges for the cultural sphere [5]

Структура финансирования сферы культуры в разрезе источников поступления денежных средств представлена на рис. 4. Прослеживается тенденция к снижению доли собственных средств в структуре доходов учреждений культуры, полученных от осуществления приносящей доход дея-

тельности [7]. Однако следует отметить, что сфера культуры специфична по цели своей деятельности, ввиду чего ориентироваться именно на данный показатель при оценке эффективности функционирования отрасли нельзя.

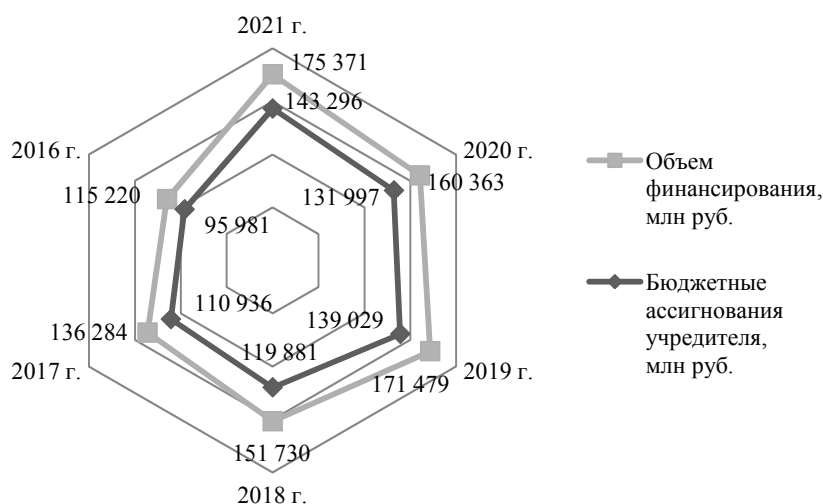

Рис. 4. Структура источников финансирования сферы культуры [5]

Fig. 4. Structure of funding sources in the cultural sphere [5]

Оценить структуру финансирования организаций культуры, не подведомственных Министерству культуры РФ, представляется возможным

только за 2019 г. (по другим исследуемым периодам статистические данные в открытом доступе отсутствуют) (рис. 5).

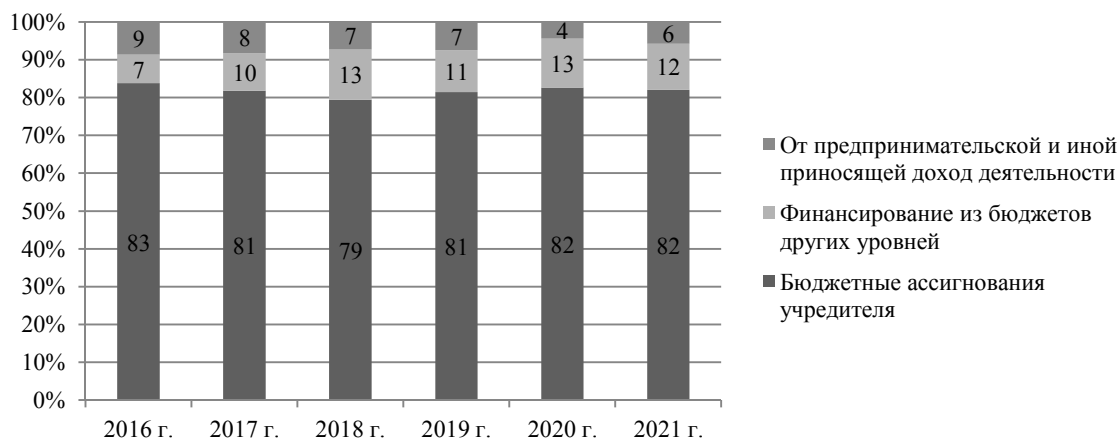

Рис. 5. Структура источников финансирования организаций культуры, не подведомственных Министерству культуры РФ

Fig. 5. Structure of funding sources for cultural organizations not subordinate to the RF Ministry of Culture

Согласно полученным результатам удельный вес дохода, поступающего от приносящей доход деятельности в структуре общего объема финансирования организаций культуры, не подведомственных Министерству культуры РФ, составил 30,5 %, а для учреждений культуры, подведомственных Министерству, – всего 7 %. Исходя из этого можем сделать вывод, что учреждения культуры имеют неиспользованный потенциал расширения доход-

ной части своего бюджета за счет активизации предпринимательской составляющей своей деятельности.

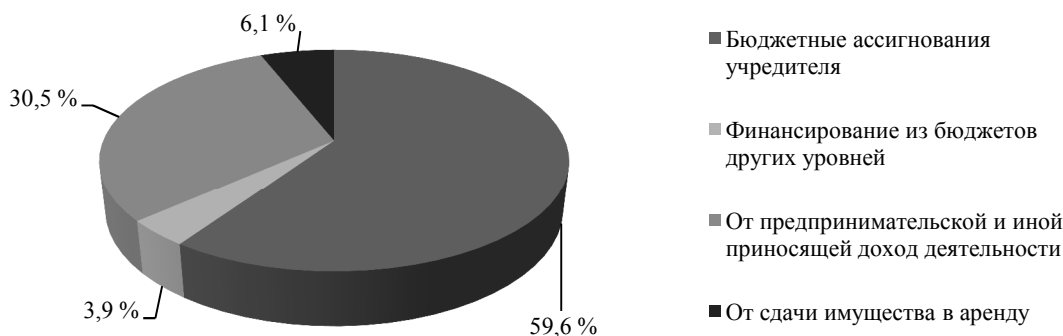
Оценка эффективности государственной поддержки сферы культуры

Несмотря на то, что в действующей редакции государственной программы «Развитие культуры» в качестве критерия оценки эффективности финан-

сового обеспечения рассматриваемой сферы нет показателя, отражающего долю затрат на развитие культуры в валовом внутреннем продукте страны, все же данный индикатор считаем значимым. Согласно официальным данным Федеральной государ-

ственной службы статистики по объему ВВП в стране, а также информации по объемам финансирования учреждений культуры в 2017–2021 гг., в работе приведена оценка данного показателя (рис. 6).



Рис. 6. Оценка эффективности финансирования сферы культуры в России

Fig. 6. Estimating the effectiveness of financing the cultural sector in Russia

Несмотря на предпринимаемые государством усилия, доля затрат на финансирование сферы культуры в общем объеме ВВП страны не просто остается на достаточно низком уровне, но и имеет тенденцию к сокращению [8]. В этой связи поиск дополнительных источников финансирования деятельности сферы культуры остается актуальным [9].

Результаты проведенного аналитического обследования системы финансирования сферы культуры позволили сделать вывод о незначительных отклонениях в исполнении запланированных мероприятий по

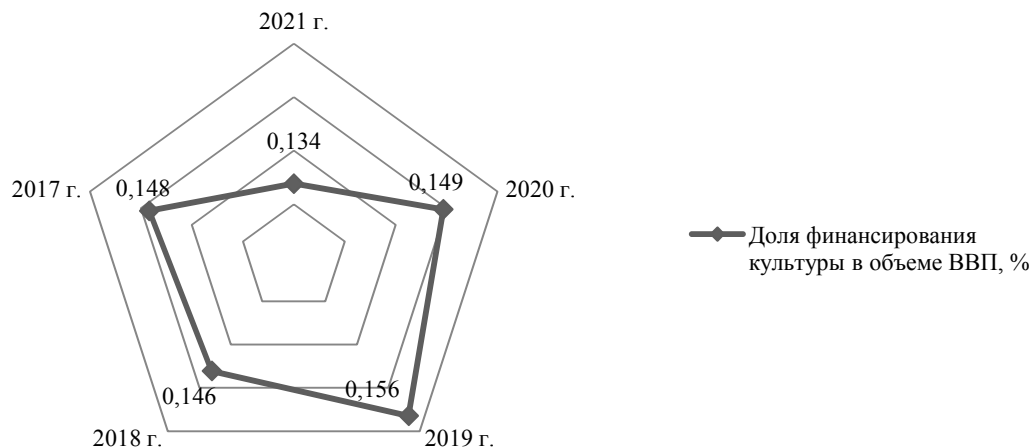
финансовому обеспечению организаций сферы культуры. Вместе с тем имеет место неудовлетворительное состояние основных фондов объектов и учреждений культуры. Значительная часть зданий учреждений культурно-досугового типа находятся в неудовлетворительном состоянии (анализ сделан по данной категории учреждений культуры, т. к. они по количеству занимают наибольший удельный вес в общей совокупности учреждений и организаций рассматриваемой сферы) (табл. 7).

Таблица 7

Table 7

Доля зданий учреждений культурно-досугового типа, находящихся в неудовлетворительном состоянии, %

The share of buildings of the cultural and leisure institutions in unsatisfactory state, %

Федеральный округ	2018 г.		2019 г.		2020 г.		2021 г.	
	В ведении Министерства	Прочие	В ведении Министерства	Прочие	В ведении Министерства	Прочие	В ведении Министерства	Прочие
Центральный	12,7	16,3	12,5	10,5	12,4	13,9	12,2	11
Северо-Западный	19,8	22,4	18,9	22,8	19,5	36,4	19,4	17,7
Южный	23,0	21,4	23,0	40,8	21,5	14,4	22,0	14,8
Северо-Кавказский	43,6	50	41,7	50	39,4	50	35,2	0
Приволжский	20,4	21,7	19,8	19,8	17,7	12,8	17,3	17,8
Уральский	25,0	26,4	22,6	15,3	21,4	27,4	20,3	24
Сибирский	20,7	27	20,9	29,7	20,1	32,5	19,8	33,3
Дальневосточный	26,7	38,5	30,1	31,9	28,3	33,8	26,5	38,3
В целом по РФ	20,9	21,1	20,6	22,4	19,5	18,4	18,9	15

С учетом представленных данных о доле объектов культуры, находящихся в неудовлетворительном состоянии, в качестве рекомендаций органам власти является пересмотр индикаторов оценки эффективности финансового обеспечения сферы культуры с учетом необходимости модернизации и реконструкции основных фондов.

Дискуссия

Культурный сектор очень важен для нашей истории и самобытности. Однако содержание культурно-исторических объектов зачастую связано с большими затратами. Общедоступных источников очень часто недостаточно для нужд. Одно из направлений в области поиска новых источников финансирования проектов в исследуемой сфере – это краудфандинговые платформы. Краудфандинг быстро развивался за рубежом в течение последних пятнадцати лет. Учитывая постоянную потребность сферы культуры в дополнительном финансировании, данный источник внебюджетного финансирования может считаться одним из лучших способов поддержки учреждений культуры [10].

С учетом специфики, целей и задач, стоящих перед сферой культуры, актуальным является обращение к краудфандингу как форме добровольного финансирования деятельности. Западные практики активно пропагандируют данный способ инвестирования деятельности организаций сферы культуры [11–13]. Однако в России действующее законодательство накладывает ряд ограничений, ввиду чего подобная практика финансирования деятельности сферы культуры до сих пор не распространена. Принятый в 2020 г. федеральный закон регулирует, скорее, сферу инвестирования (краудинвестинг), а не сферу безвозмездного по-

жертвования средств (краудфандинг). Аналитика позволила сделать вывод, что в нашей стране таких площадок – единицы. Наиболее известная платформа – Планета.ру, начавшая свою работу в 2012 г. Она предоставляет возможность участвовать в финансировании творческих проектов как общественных организаций, так и физических лиц. Проект не направлен на финансирование коммерческих идей. Среди краудфандинговых платформ, функционирующих в России, следует также упомянуть о Kooigi – крупнейшем проекте, где представлены творческие идеи и проекты. Развитие краудфандинга в творческой сфере наиболее перспективно, т. к. население более склонно осуществлять пожертвования не предпринимателям, целью которых является извлечение прибыли, а на благотворительность и развитие творческих проектов.

Развитие даже творческих индустрий невозможно без осуществления вложений в них. На практике творческим организациям очень сложно получить доступ к заемным финансовым ресурсам по причине того, что оценка нематериальных активов очень затруднена, особенно прогнозная [14]. Вместе с тем краудфандинг должен рассматриваться одновременно с государственным финансированием. Основным препятствием в реализации технологии краудфандинга в сфере культуры является недоверие к онлайн-платформам. Поэтому формирование доверия к самой платформе и к ее проектам является залогом успешной реализации данной технологии. Необходимо раскрыть информацию о компании и целях реализации проекта. То есть если систематизировать все направления, которые должна представлять эффективная краудфандинговая платформа, то условно она включает четыре элемента (рис. 7).



Рис. 7. Элементы успешной краудфандинговой платформы

Fig. 7. Elements of a successful crowdfunding platform

Последний элемент российскими краудфандинговыми платформами упущен. Доверие представляется применительно к поиску источников финансирования как образовательная платформа, образовательный ресурс сайта, который кратко, лаконично позволит разобраться в особенностях и тонкостях данного способа финансирования. Критерии оценки творческой индустрии как объек-

та инвестирования можно свести к следующему:

- инновационность идеи, ее отличие от подобных;
- надежность организации;
- творческие возможности создания идеи;
- востребованность идеи на рынке.

Учитывая данную совокупность факторов, можно привлечь потенциальных инвесторов к той или иной творческой идее.

Заключение

Проведенный аналитический обзор финансовой составляющей реализации государственной культурной политики в России позволил сделать следующие выводы. Сфера культуры, по мнению многих творческих работников, не должна и не может быть источником прибыли, прироста дохода, т. к. ее цель и предназначение связаны с удовлетворением духовных потребностей человека. Вместе с тем для функционирования любой отрасли, в том числе не производящей материальные блага, требуются финансовые ресурсы для содержания, развития, поддержания в актуальном состоянии. Эффективность финансирования сферы культуры достаточно велика, однако реализуемые в настоящее время мероприятия по удовлетворению запросов учреждений культуры ограничены наличием финансовых ресурсов как в федеральном, так и в ре-

гиональных бюджетах. Более того, реализуемые мероприятия в рамках государственной программы и национального проекта не всегда отражают всю совокупность критериев оценки эффективности деятельности учреждений культуры. В частности, речь идет об отсутствии связи между финансированием деятельности учреждений культуры и снижением их неудовлетворительного состояния. Финансирование же сферы культуры на основе государственного задания четко ориентировано на заданных нормативных значениях показателей, которые также не всегда могут отражать потребность конкретного субъекта в объемах поддержки. В связи с этим отрицать необходимость и целесообразность расширения доступа учреждений и организаций культуры к внебюджетным источникам финансирования деятельности невозможно.

Список источников

1. Муzychuk В. Ю. Финансирование культуры в России: шаг вперед и два назад // Журн. Нов. экон. ассоц. 2019. № 1 (41). С. 208–215.
2. Культурная политика – 2020: взгляд субъектов Российской Федерации на основные проблемы и их решения. М.: Изд-во Ин-та экономики и социальной политики, 2021. 138 с.
3. Серяева М. Г. Бюджетное финансирование учреждений сферы культуры Российской Федерации // Азимут науч. исслед.: экономика и упр. 2020. № 3 (32). С. 317–320.
4. Абанкина Т. В., Бураков Н. А., Ксынкина Г. М., Мацкевич А. В., Николаенко Е. А., Романова В. В., Щербакова И. В. Индикаторы культуры: тенденции и изменения в условиях пандемии COVID-19: информ.-аналит. сб. М.: Изд-во НИУ ВШЭ, 2021. 126 с.
5. Федеральный бюджет / Госрасходы: технологический проект Счетной Палаты РФ. URL: <https://spending.gov.ru/budget/np/> (дата обращения: 01.11.2022).
6. Серяева М. Г. Финансирование сферы культуры Российской Федерации и показатели результативности ее развития // Азимут науч. исслед.: экономика и управление. 2019. № 2 (27). С. 305–308.
7. Эксперт сравнила финансирование культуры в России и других странах. URL: <https://rossaprimavera.ru/news/965d1e8f> (дата обращения: 01.11.2022).
8. Куцури Г. Н. Развитие механизма финансирования учреждений культуры // Вестн. ун-та. 2020. № 7. С. 145–153.
9. Абанкина Т. В., Мацкевич А. В., Ксынкина Г. М., Николаенко Е. А., Романова В. В., Щербакова И. В. Экономические и социальные последствия COVID-19 в сфере культуры в России // Аналит. бюл. НИУ ВШЭ об экон. и соц. последствиях коронавируса в России и в мире. 2020. № 8. URL: https://www.hse.ru/data/2020/07/06/1609165892/HSE_Covid_08_2020_5_3.pdf (дата обращения: 01.11.2022).
10. Чулков А. А. Обзор краудфандинговых платформ в России // Наука, образование и культура. 2020. № 3 (47). С. 28–33.
11. Kędzińska-Szczepaniak A. Crowdfunding - innovative financing of cultural ventures by society // Procedia Computer Science. 2021. V. 192. P. 4348–4357.
12. Maryunani S. R., Mirzanti I. R. The Development of Entrepreneurship in Creative Industries with Reference to Bandung as a Creative City // Procedia - Social and Behavioral Sciences. 2015. V. 169. P. 387–394.
13. Shaughnessy C., Perkins R., Spiro N., Waddell G., Campbell A., Williamon A. The future of the cultural workforce: Perspectives from early career arts professionals on the challenges and future of the cultural industries in the context of COVID-19 // Social Sciences and Humanities Open. 2022. V. 6. Iss. 1. URL: <https://doi.org/10.1016/j.ssaho.2022.100296> (дата обращения: 01.11.2022).
14. Матвеев В. В., Соболева Ю. П., Ефименко И. С. Финансовый менеджмент в сфере культуры: оценка эффективности, направления совершенствования // Изв. Юго-Запад. гос. ун-та. Сер.: Экономика. Социология. Менеджмент. 2020. Т. 10. № 6. С. 75–89.

References

1. Muzychuk V. Iu. Finansirovanie kul'tury v Rossii: shag vpered i dva nazad [Financing culture in Russia: one step forward and two steps back]. *Zhurnal Novoi ekonomicheskoi assotsiatsii*, 2019, no. 1 (41), pp. 208-215.
2. *Kul'turnaia politika – 2020: vzgliad sub"ektiv Rossiiskoi Federatsii na osnovnye problemy i ikh resheniia* [Cultural policy - 2020: view of the RF subjects on main problems and their solutions]. Moscow, Izd-vo In-ta ekonomiki i sotsial'noi politiki, 2021. 138 p.
3. Seriaeva M. G. Biudzhethoe finansirovanie uchrezhdenii sfery kul'tury Rossiiskoi Federatsii [Budget financing of cultural institutions of Russian Federation]. *Azimut nauchnykh issledovani: ekonomika i upravlenie*, 2020, no. 3 (32), pp. 317-320.
4. Abankina T. V., Burakov N. A., Ksynkina G. M., Matskevich A. V., Nikolaenko E. A., Romanova V. V., Shcherbakova I. V. *Indikator kul'tury: tendentsii i izmeneniia v usloviakh pandemii COVID-19: informatsionno-*

analiticheskii sbornik [Indicators of culture: trends and changes in conditions of COVID-19 pandemic: information and analytical collection]. Moscow, Izd-vo NIU VShE, 2021. 126 p.

5. *Federal'nyi biudzhel. Gosraskhody: tekhnologicheskii proekt Schetnoi Palaty RF* [Federal budget. Government spending: technological project of the RF Accounts Chamber]. Available at: <https://spending.gov.ru/budget/np/> (accessed: 01.11.2022).

6. Seriaeva M. G. Finansirovanie sfery kul'tury Rossiiskoi Federatsii i pokazateli rezul'tativnosti ee razvitiia [Financing culture in the Russian Federation and performance indicators of its development]. *Azimut nauchnykh issledovaniy: ekonomika i upravlenie*, 2019, no. 2 (27), pp. 305-308.

7. *Ekspert sravnila finansirovanie kul'tury v Rossii i drugikh stranakh* [Expert compared financing of culture in Russia and other countries]. Available at: <https://rossaprimavera.ru/news/965d1e8f> (accessed: 01.11.2022).

8. Kutsuri G. N. Razvitie mekhanizma finansirovaniia uchrezhdenii kul'tury [Developing mechanism for financing cultural institutions]. *Vestnik universiteta*, 2020, no. 7, pp. 145-153.

9. Abankina T. V., Matskevich A. V., Ksynkina G. M., Nikolaenko E. A., Romanova V. V., Shcherbakova I. V. Ekonomicheskie i sotsial'nye posledstviia COVID-19 v sfere kul'tury v Rossii [Economic and social consequences of COVID-19 in cultural sector in Russia]. *Analiticheskii biulleten' NIU VShE ob ekonomicheskikh i sotsial'nykh posledstvi-*

akh koronavirusa v Rossii i v mire, 2020, no. 8. Available at: https://www.hse.ru/data/2020/07/06/1609165892/HSE_Covid_08_2020_5_3.pdf (accessed: 01.11.2022).

10. Chulkov A. A. Obzor kraudfandingovykh platform v Rossii [Overview of crowdfunding platforms in Russia]. *Nauka, obrazovanie i kul'tura*, 2020, no. 3 (47), pp. 28-33.

11. Kędzierska-Szczepaniak A. Crowdfunding - innovative financing of cultural ventures by society. *Procedia Computer Science*, 2021, vol. 192, pp. 4348-4357.

12. Maryunani S. R., Mirzanti I. R. The Development of Entrepreneurship in Creative Industries with Reference to Bandung as a Creative City. *Procedia - Social and Behavioral Sciences*, 2015, vol. 169, pp. 387-394.

13. Shaughnessy C., Perkins R., Spiro N., Waddell G., Campbell A., Williamon A. The future of the cultural workforce: Perspectives from early career arts professionals on the challenges and future of the cultural industries in the context of COVID-19. *Social Sciences and Humanities Open*, 2022, vol. 6, iss. 1. Available at: <https://doi.org/10.1016/j.ssaho.2022.100296> (accessed: 01.11.2022).

14. Matveev V. V., Soboleva Iu. P., Efimenko I. S. Finansovyi menedzhment v sfere kul'tury: otsenka effektivnosti, napravleniia sovershenstvovaniia [Financial management in cultural sector: efficiency assessment, directions for improvement]. *Izvestiia Iugo-Zapadnogo gosudarstvennogo universiteta. Seriya: Ekonomika. Sotsiologiya. Menedzhment*, 2020, vol. 10, no. 6, pp. 75-89.

Статья поступила в редакцию 16.11.2022; одобрена после рецензирования 08.12.2022; принята к публикации 15.12.2022
The article was submitted 16.11.2022; approved after reviewing 08.12.2022; accepted for publication 15.12.2022

Информация об авторе / Information about the author

Владимир Владимирович Матвеев – доктор экономических наук, профессор; ректор; Орловский государственный институт культуры; rector@ogik.ru

Vladimir V. Matveev – Doctor of Sciences in Economics, Professor; Rector; Orel State Institute of Culture; rector@ogik.ru

